

PRESTO®

Dispensador para el café nitrógeno

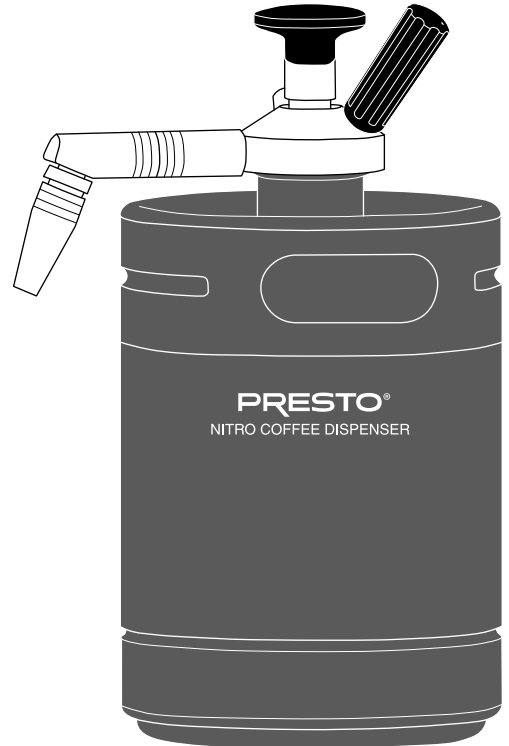

- Disfruta del café nitrógeno suave y riquísimo de barril en casa. No paga más para cafés caros de las cafeterías.
- Infusiona el café en frío con sabor. Agregue el óxido nitroso o el nitrógeno puro* para una textura suave y delicado sabor con una capa rica y cremosa.
- El mini barril cabe fácilmente en la mayoría de refrigeradores en casa para disfrutar el café nitrógeno sabroso a cualquier momento que usted quiere.
- El mini barril tiene una capacidad de 48 onzas de café en frío.

* El dispensador funciona con cartuchos de 8 g del óxido nitroso (N₂O) y de 2 g nitrógeno puro (N₂). No se incluyen los cartuchos.

Visítenos en la red a www.GoPresto.com

©2021 National Presto Industries, Inc.

Formulario S4015-046A

INSTRUCCIONES

Información importante de seguridad

Para reducir el riesgo de lesiones corporales o daños materiales al usar productos para el hogar, tiene que seguir medidas de seguridad básicas, incluyendo estas:

1. Lea todas las instrucciones antes de usar el dispensador.
2. Cuando carga este dispensador, nunca excede 1 cartucho de 8 gramos del óxido nitroso (N₂O) ni 2 cartuchos de 2 gramos del nitrógeno puro (N₂).
3. **¡AVISO!** Tiene que usar los cartuchos del óxido nitroso solamente para preparar el café. Nunca inhale el contenido del cartucho. El mal uso del óxido nitroso puede ser peligroso a su salud.
4. Es necesaria una supervisión cuidadosa cuando cualquier producto para el hogar sea usado por niños o cerca de ellos. No se recomienda que los niños usen este producto.
5. No lo use si el mini barril está abollado, deformado o dañado. Si el fondo del mini barril se ha alabeado, la presión dentro de ello ha pasado los límites seguros y el medio interior del fondo ha invertido para reducir la presión seguramente. Tiene que reemplazar el dispensador entero.
6. No opere ningún producto para el hogar que funcione en forma defectuosa o que haya sido dañado de alguna manera. Devuélvalo a los Servicios de fábrica de Presto para su examen, reparación o ajuste.
7. El uso de accesorios no recomendados por el fabricante del producto puede resultar en lesiones. Use los accesorios y piezas de repuesto genuinos por Presto® solamente.
8. No coloque sobre o cerca de quemadores calientes eléctricos o de gas, hornos calientes, hornos de microondas ni congeladores.
9. No se lo diseñó para usar con los líquidos calientes ni los materiales no alimentarios, cáusticos o de alta cantidad de ácido.
10. No dé al producto otro uso que no sea el indicado.

Este producto requiere los cartuchos del óxido nitroso (N₂O) o nitrógeno puro (N₂), los cuales SE VENDEN SEPARADOS. Los cartuchos no roscados de 8 gramos del N₂O para la nata batida y los de 2 gramos del N₂ son compatibles con este dispensador y son disponibles en la red o a ciertas tiendas.

No se recomienda el uso de cartuchos de CO₂ para preparar el café nitrógeno.

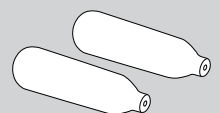

Conozca el dispensador

Antes de usar su dispensador de café nitrógeno, familiarícese con sus varias piezas (Fig. A). Desenrosque el cabezal del grifo y retírelo del mini barril. Lave el cabezal del grifo, el mini barril, los tubos de silicona, la boquilla dispensadora y el embudo de silicona con agua tibia y jabonosa; enjuáguelos y séquelos por completo.

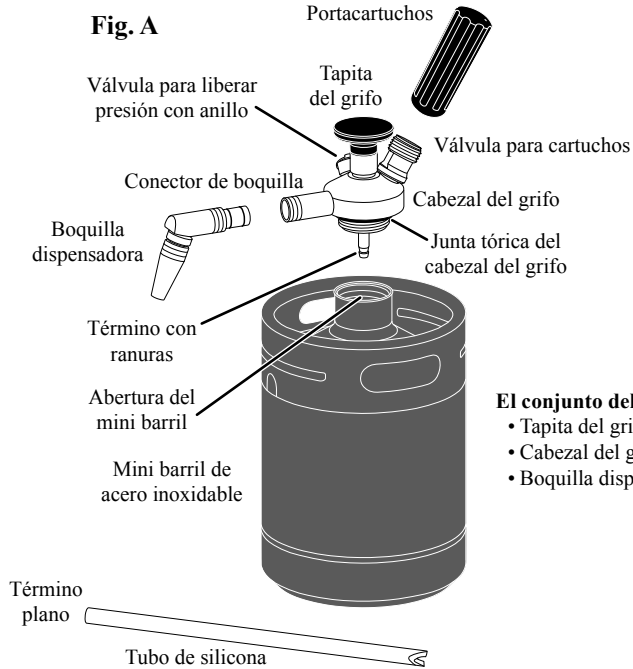

El conjunto del grifo incluye:

- Tapita del grifo
- Cabezal del grifo
- Boquilla dispensadora

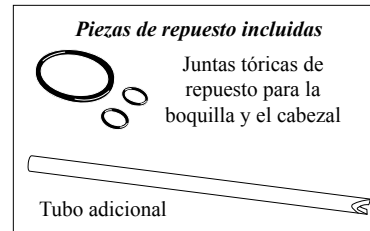
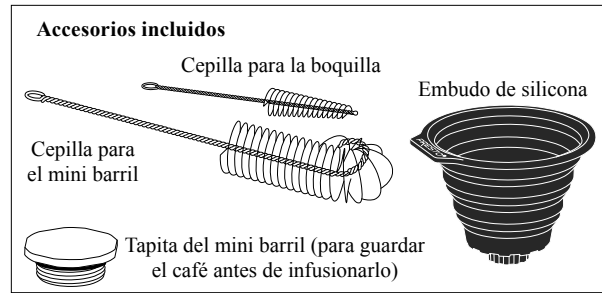

Cómo usarlo

1. Retire el cabezal del grifo del mini barril. Extienda el embudo y posicónelo en la abertura del mini barril. Para que funcione de manera correcta, el embudo tiene que ser extendido por completo.

Nota: Si usa el café en frío casero, tiene que ser filtrado antes de verterlo al mini barril y infusionarlo con el gas.

2. Vierta hasta 48 onzas del café en frío comercial o casero filtrado al mini barril y retire el embudo. Puede cargar tan poco como prefiere pero no puede cargar más que 48 onzas. **NO LO SOBRELLENE** ya que tenga que dejar espacio en el mini barril para la infusión de gas.

Si su café en frío es un concentrado, dilúyalo como hace para beberlo.

Importante: Nunca agregue las bebidas o cremas lácteas y no lácteas, los azúcares ni los edulcorantes al mini barril ya que pueda obstruir el cabezal del grifo. Agréguelos al vaso antes de dispensar el café.

3. Monte la boquilla dispensadora al conector de boquilla (Fig. B). **Consejo:** Para montarla más fácilmente, antes de hacerlo, ponga el conector bajo un corriente de agua caliente.
4. Monte el término plano de uno de los tubos de silicona al término con ranuras (Fig. C), empujándolo y girándolo hasta que está más allá que la ranura segunda. Guarde el tubo segundo para pieza de repuesto.
5. Inserte el conjunto del grifo al mini barril y gírelo en lugar seguramente.
6. Inserte 1 cartucho sin roscas de 8 gramas del óxido nítrico (N_2O) o 1 cartucho de 2 gramas del nitrógeno puro (N_2) al portacartuchos, el término redondo primero (Fig. D).

Monte el portacartuchos a la válvula para cartuchos, girándolo hasta oír un zumbido (Fig. E). Eso indica que el cartucho está perforado y el gas ha infusionado al mini barril.

Nota: Es normal oír un ligero escape del gas o ver algunas gotas de café cerca de la válvula para liberar presión.

7. Desenrosque el portacartuchos y deseche el cartucho. Agite el mini barril lado a lado y luego arriba y abajo durante 15 a 20 segundos. Si usa el nitrógeno puro (N_2), deje en descanso el mini barril durante 20 minutos y luego cárguelo con un según cartucho de 2 gramas.

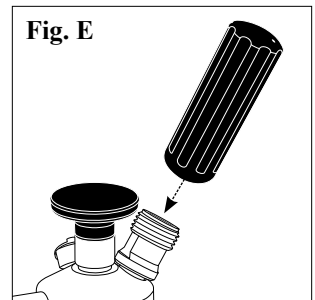
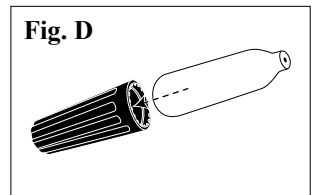
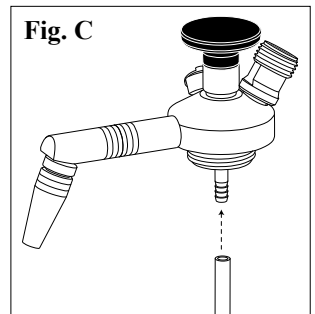
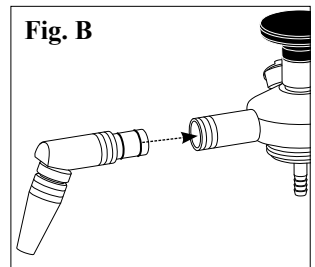

8. Ponga el mini barril en el refrigerador y déjelo en descanso durante una hora, por lo menos.
9. Retire el mini barril del refrigerador y agítelo durante 15 a 20 segundos. Posicione un vaso bajo la boquilla y presione la tapita del grifo para dispensar el café.
10. Posicione la boquilla hacia arriba para guardarlo sin goteos (Fig. F). Puede guardar el café en el refrigerador hasta 7 días.
11. Una vez que vacía el mini barril, desmóntelo y límpielo según las instrucciones a continuación.

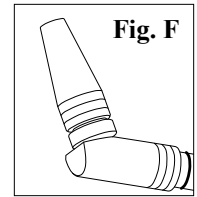

Cómo cuidarlo y limpiarlo

1. Jale el anillo de la válvula para liberar presión (Fig. A, página 2) para que cualquier residuo de gas libere del mini barril.
2. Desenrosque el conjunto del grifo y retírelo del mini barril. Vacíe cualquier residuo de café.
3. Retire el tubo de silicona del término con ranuras y la boquilla dispensadora del conector de boquilla.
4. Para quitar el café del término con ranuras, presione la tapita y deje correr un corriente de agua a través del conector de boquilla.
5. Lave el mini barril, el tubo de silicona, el cabezal del grifo, la boquilla dispensadora y el embudo de silicona con agua tibia. Use la cepilla pequeña para limpiar por completo el interior de cada término de la boquilla dispensadora.

Importante: Nunca lave en un lavavajillas automático ninguna pieza del dispensador. También evite el uso de detergentes cáusticos, desengrasantes, abrasivos ni agentes ácidos para la limpieza.

Nota: Para limpiarlo más completamente, llene el mini barril con agua caliente y 1 cucharada de bicarbonato de sodio; déjelo en remojo durante 10 minutos. Con la cepilla grande, limpie el interior del mini barril, hasta el fondo entero y el borde interior de la parte superior. Enjuáguelo por completo.

6. Deje que el mini barril seque patas arriba. Nunca monte el cabezal ni la tapita hasta que el mini barril seque por completo.
7. Con el tiempo, las juntas tóricas de la boquilla y del cabezal pueden deformarse o rajarse. Si lo ocurre, hemos incluido un conjunto de juntas tóricas. Retire las juntas tóricas gastadas con la uña de su dedo o el término redondo de un sujetapapeles. También, con cuidado, puede cortarlas con un cuchillo X-acto.* Deséchelas y reemplácelas con nuevas juntas tóricas.

Preguntas y respuestas

¿Por qué no oí un zumbido cuando monté el portacartuchos a la válvula?

1. Es posible que el cartucho no sea montado de manera correcta en el portacartuchos (Fig. D, página 2). Reposiciónelo e inténtelo otra vez.
2. No ha roscado el portacartuchos bastante a la válvula. Gírelo hasta oír el zumbido.
3. Es posible que el cartucho hubiera usado o sea defectivo. Inténtelo de nuevo con un cartucho nuevo.

Cuando cargué el dispensador, el café salió del dispensador y una cantidad excesiva de gas liberó. ¿Qué causó esto?

Ha usado más que 48 onzas de café. Cuando sobrellena el mini barril, no hay bastante espacio para la infusión del gas, lo cual causa una liberación breve del gas en exceso y del café. Si lo ocurre, retire el conjunto del grifo y vacíe el café a otro recipiente. Mida de nuevo el café y repita los pasos de la página 2; nunca use más que 48 onzas de café.

No hay espuma ni burbujas en cascada en el café. ¿Qué hago mal?

Es probable que el café haya perdido algún gas al guardarlo. Cárguelo con otro cartucho.

De vez en cuando al dispensar el café, solamente sale un poco. ¿Qué causó esto?

1. Algunos residuos en el mini barril han obstruido el cabezal del grifo debido a no filtrar el café casero adecuadamente. Filtre el café otra vez y cárguelo de nuevo.
2. El café perdió algún gas al guardarlo. Cárguelo con otro cartucho.

* X-acto es una marca registrada de Sanford, L.P. Presto no es asociado con esta compañía.

Servicios al consumidor

Si tiene preguntas respecto al funcionamiento de su producto para el hogar Presto® o necesita piezas de repuesto, comuníquese con nosotros a través de cualquier de estos métodos:

- Llame al 1-800-877-0441 los días hábiles de 8:00 a 16:00 CST
- Envíe un correo electrónico a través de nuestro sitio de la red www.GoPresto.com
- Escriba a National Presto Industries, Inc., Servicios al consumidor, 3925 North Hastings Way, Eau Claire, WI 54703-3703

Se responden a las preguntas en poco tiempo por teléfono, por correo electrónico o por carta. Cuando envíe un correo electrónico o una carta, incluya su número de teléfono y la hora en que podemos contactarse durante los días hábiles, si es posible. Cuando se comunique con los Servicios al consumidor, indique los números de modelo y de serie del dispensador. Se puede encontrar estos números en la superficie exterior del fondo del mini barril. Por favor, escríbanse abajo la información:

Modelo _____ Serie _____ Fecha de compra _____

Se equiparon los Servicios de fábrica de Presto para reparar todos los productos Presto® y suministrar las piezas de repuesto genuinas Presto®. Se fabrican estas piezas Presto® con las mismas normas rigurosas de calidad como los productos Presto® y se las diseñan especialmente para funcionar adecuadamente con dichos productos.

Presto solamente puede garantizar la calidad y el rendimiento de piezas de repuesto genuinas Presto®. Las piezas de “apariencia similar” no pueden tener la misma calidad ni funcionan de la misma manera. Para asegurarse de que compre las piezas genuinas, busque la marca registrada Presto®.

Canton Sales and Storage Company, Servicios de fábrica
555 Matthews Drive, Canton, MS 39046-3251

Cómo registrar su producto para el hogar

Importante: Por favor, dentro de diez días de comprar este producto, visítenos a la red y lo registra. El registro apropiado servirá como prueba de compra en caso de perder o colocar en un sitio equivocado el recibo original. El registro no afecta la garantía, pero puede facilitar los derechos de garantía.

La información adicional que pedimos nos ayudamos en diseñar productos nuevos que satisfacen necesidades y deseos. Para registrar su producto para el hogar, visite www.GoPresto.com/registration o simplemente escanee este código QR. Si no tiene computadora, por favor, llame a los Servicios al consumidor a 1-800-877-0441.



Garantía limitada Presto® (válido solo en los Estados Unidos)

Se diseñó y se fabricó este producto para el hogar Presto® de alta calidad para proporcionar años de funcionamiento satisfactorio bajo uso doméstico normal. Presto asegura al dueño original que, en caso de este producto se presenta un defecto de material o fabricación durante el primer año posterior a la compra, lo repara o lo reemplaza a opción de Presto. Nuestra garantía no se aplica a daños causados por transporte. ***Fuera de los Estados Unidos, esta garantía limitada no se aplica.***

Para obtener servicio durante el plazo de garantía, llame a los Servicios al consumidor a 1-800-877-0441. Si no es posible resolver el problema por teléfono, se le informe enviar el producto Presto® a los Servicios de fábrica para inspección; los gastos de enviar son la responsabilidad del consumidor. Por favor, cuando envíe su producto, incluya su nombre, su dirección, su número de teléfono y la fecha en que se lo adquirió, tan como una descripción del problema que tiene con ello.

Deseamos que usted obtenga el máximo placer al usar este producto para el hogar Presto® y le solicitamos que lea y siga las instrucciones adjuntas. Si no sigue las instrucciones, cualquier daño causado por piezas de repuesto inadecuadas, mal trato, mal uso, desarme, cambios o descuido anula esta garantía. Esta garantía le da derechos legales específicos y usted puede tener otros derechos, los cuales varían de un estado a otro. Esta es una garantía personal de Presto y se expide en lugar de toda otra garantía expresa.

National Presto Industries, Inc., Eau Claire, WI 54703-3703